

Для служебного пользования

УДК 674.6:623:006.354

Группа 086

ГОСУДАРСТВЕННЫЙ СТАНДАРТ СОЮЗА ССР

**ЯЩИКИ ДЕРЕВЯННЫЕ ДЛЯ СПЕЦИАЛЬНОЙ
МЕТАЛЛИЧЕСКОЙ ТАРЫ ТИПА IV**

Технические условия

**ГОСТ
В 3378—77**

ОКП 72 9917

Срок действия с 01.07.78

~~до 01.07.93~~

Несоблюдение стандарта преследуется по закону

Настоящий стандарт распространяется на неразборные деревянные ящики для упаковки, хранения и транспортирования продукции и изделий, уложенных в специальную металлическую тару типа IV (исполнение 1) по ГОСТ В 20854—77.

1. ТИПЫ И ОСНОВНЫЕ РАЗМЕРЫ

1.1. Ящики должны изготавливаться следующих типов:

I — древесноволокнистые (черт. 1, 2, 3);
II — дощатые решетчатые (черт. 4, 5, 6).

(Измененная редакция, Изм. № 1).

1.2. Ящики применяют:

для поставок на длительное хранение — тип I;

для межзаводских поставок — тип II.

1.3. Внутренние размеры ящиков должны соответствовать указанным в таблице.

Издание официальное

Перепечатка воспрещена

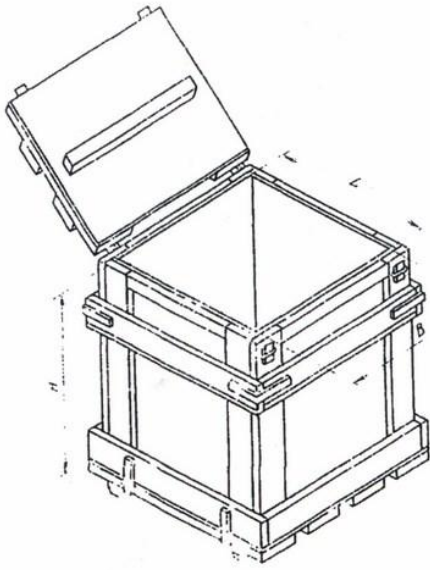

Черт. 1

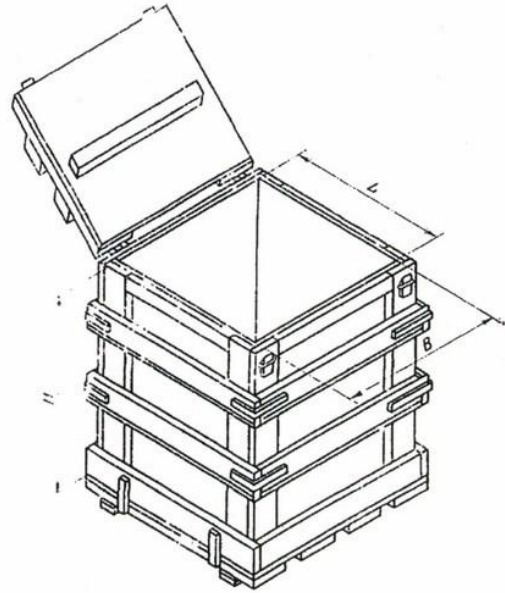

Черт. 2

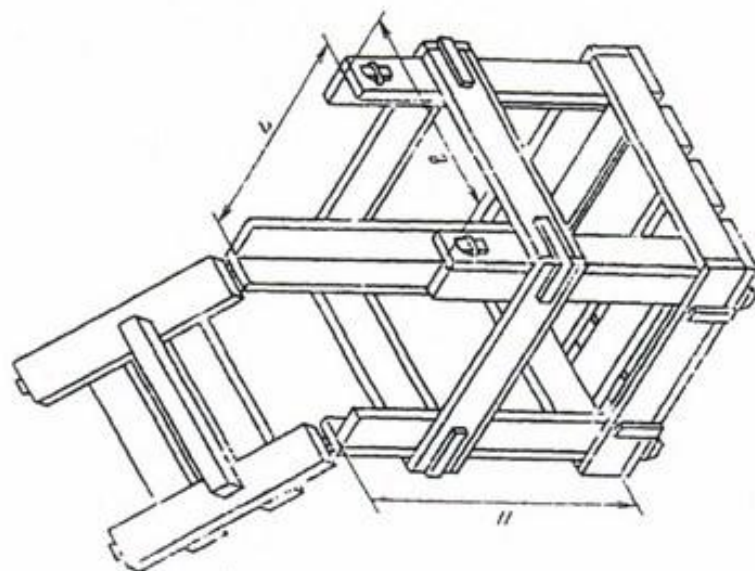

Черт. 4

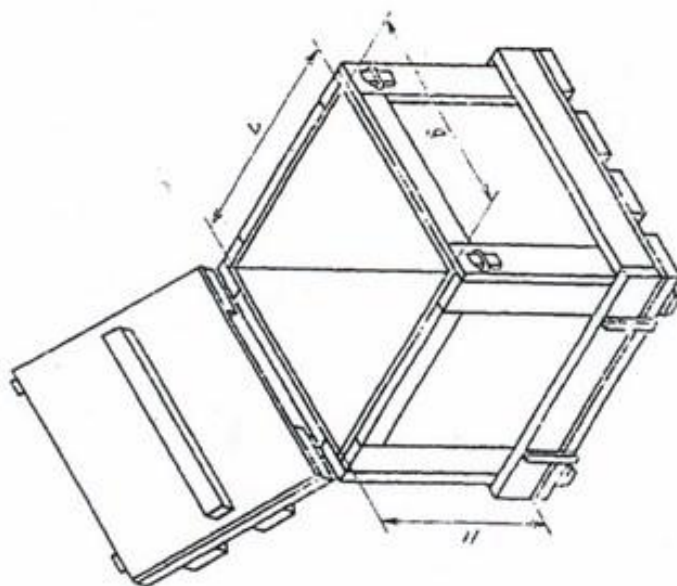

Черт. 3

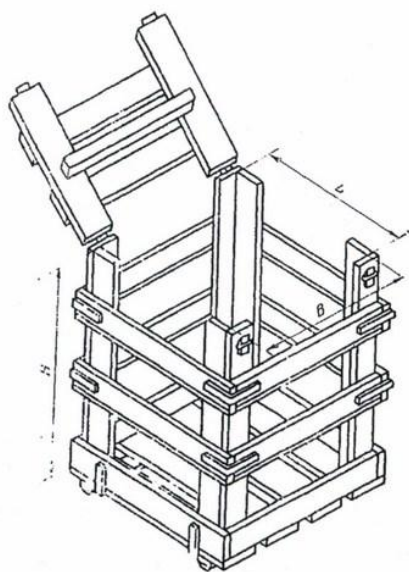

Черт. 5

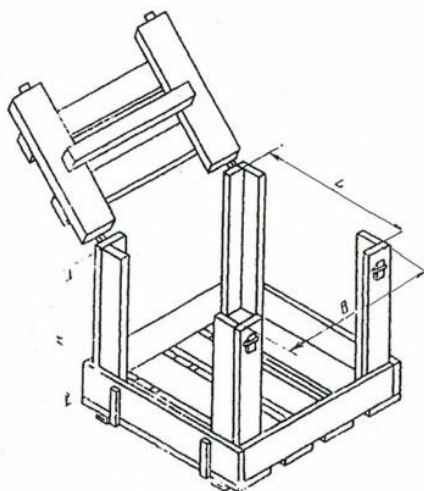

Черт. 6

мм

Номер ящика	Тип I				Тип II			
	Гомер чертежа	L	B	H	Гомер чертежа	L	B	H
1	1	435	435	510	4	440	440	510
2	1	435	435	630	4	440	440	630
3	2	420	420	730	5	425	425	730
4	2	285	375	970	5	290	380	970
5	1	510	510	350	4	515	515	350
6	2	285	375	990	5	290	380	990
7	3	435	435	200	6	440	440	200

Пример условного обозначения ящика типа I номер 7:

Ящик I—7 ГОСТ В 3378—77

(Измененная редакция, Изм. № 1).

2. ТЕХНИЧЕСКИЕ ТРЕБОВАНИЯ

2.1. Ящики изготовляют в соответствии с требованиями настоящего стандарта и ГОСТ В 1704—80 по рабочим чертежам, утвержденным в установленном порядке.

2.2. Влажность древесины деталей ящиков не должна превышать 22 %.

2.3. Для обшивки ящиков типа I применяют древесноволокнистые плиты по ГОСТ 4598—86 или по техническим условиям, утвержденным в установленном порядке.

2.4. На поверхности обшивки ящиков не допускаются вмятины и выпуклости более предельных отклонений по толщине.

2.5. Шероховатость поверхности дощатых деталей ящиков должна быть по ГОСТ 7016—82 не ниже:

Rz_{max} 500 мкм — на пластьях;

Rz_{max} 1250 мкм — на кромках.

Увеличение шероховатости поверхности деталей не должно быть более Rz_{max} 1250 мкм до половины их площади.

2.6. Поверхность ящиков типа I снаружи и ящиков типа II снаружи и внутри покрывают олифой оксоль по ГОСТ 190—78 или натуральной олифой по ГОСТ 7931—76 с добавлением 1—2 % охры по стандарту, утвержденному в установленном порядке, или сурика 0,5—1 % по ГОСТ 8135—74.

2.7. Ящики должны быть оснащены металлической арматурой по ГОСТ 16561—76. Металлическую арматуру оцинковывают цинком марки Ц1 или Ц2 по ГОСТ 3640—79 или покрывают в соответствии с требованиями, установленными в ГОСТ 16561—76.

(Измененная редакция, Изм. № 1).

3. ПРАВИЛА ПРИЕМКИ

3.1. Правила приемки ящиков или комплектов деталей — по ГОСТ В 1704—80.

4. МЕТОДЫ КОНТРОЛЯ

4.1. Методы контроля ящиков — по ГОСТ В 1704—80.
(Измененная редакция, Изм. № 1).

5. УПАКОВКА, МАРКИРОВКА, ТРАНСПОРТИРОВАНИЕ И ХРАНЕНИЕ

5.1. Упаковка, транспортирование и хранение — по ГОСТ В 1704—80. Маркировка тары с продукцией — по нормативно-технической документации.

(Измененная редакция, Изм. № 1).

5.2. Комплекты деталей, упакованные в пачки или в тару, должны иметь на одной из деталей пачки или на одной из сторон тары штамп технического контроля предприятия-изготовителя и условное обозначение ящика.

На готовых ящиках штамп технического контроля и условное обозначение ящика ставят на внутренней стороне ящика.

6. ГАРАНТИИ ИЗГОТОВИТЕЛЯ

6.1. Изготовитель должен гарантировать соответствие ящиков требованиям настоящего стандарта при соблюдении потребителем правил упаковки, транспортирования и хранения, установленных настоящим стандартом.

6.2. Гарантийный срок хранения:
готовых ящиков — 15 лет с момента изготовления, в том числе 3 года в полевых условиях.

(Измененная редакция, Изм. № 1).

7. ТРЕБОВАНИЯ БЕЗОПАСНОСТИ

7.1. Требования безопасности при изготовлении ящиков должны соответствовать ГОСТ 12.3.002—75 и правилам техники безопасности, утвержденным в установленном порядке.
